

子吉川蟹沢地区護岸の災害復旧工事に着手します

～非出水期を迎え、災害復旧工事に着手し、一部を完成させます～

去る平成 27 年 4 月 3 日の出水により、「由利本荘市蟹沢地先」において、**既設護岸が崩落し、応急復旧を実施済**です。（その後の出水においても被災の拡大はない）

このたび、非出水期を迎え、**災害復旧工事に着手**いたします。

今年度は、復旧区間のうち特に被害の大きかった上流側（約半分）を完成させます。

（非出水期：10/1～3/31）

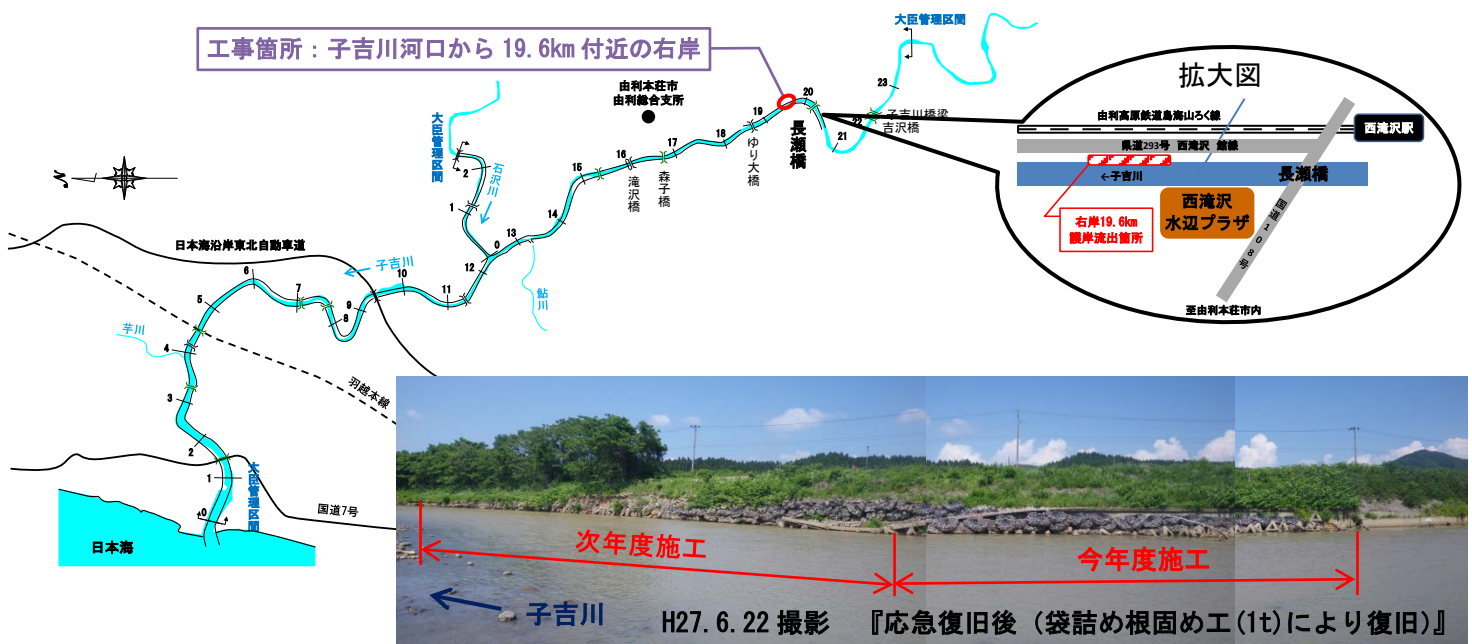

記者発表先 《秋田県政記者会》

《問い合わせ先》

国土交通省 東北地方整備局 秋田河川国道事務所

TEL 018(823)4167

副所長（河川担当）：中川 博樹（内線 204）

工務第一課長：小野 輝明（内線 311）

平面図

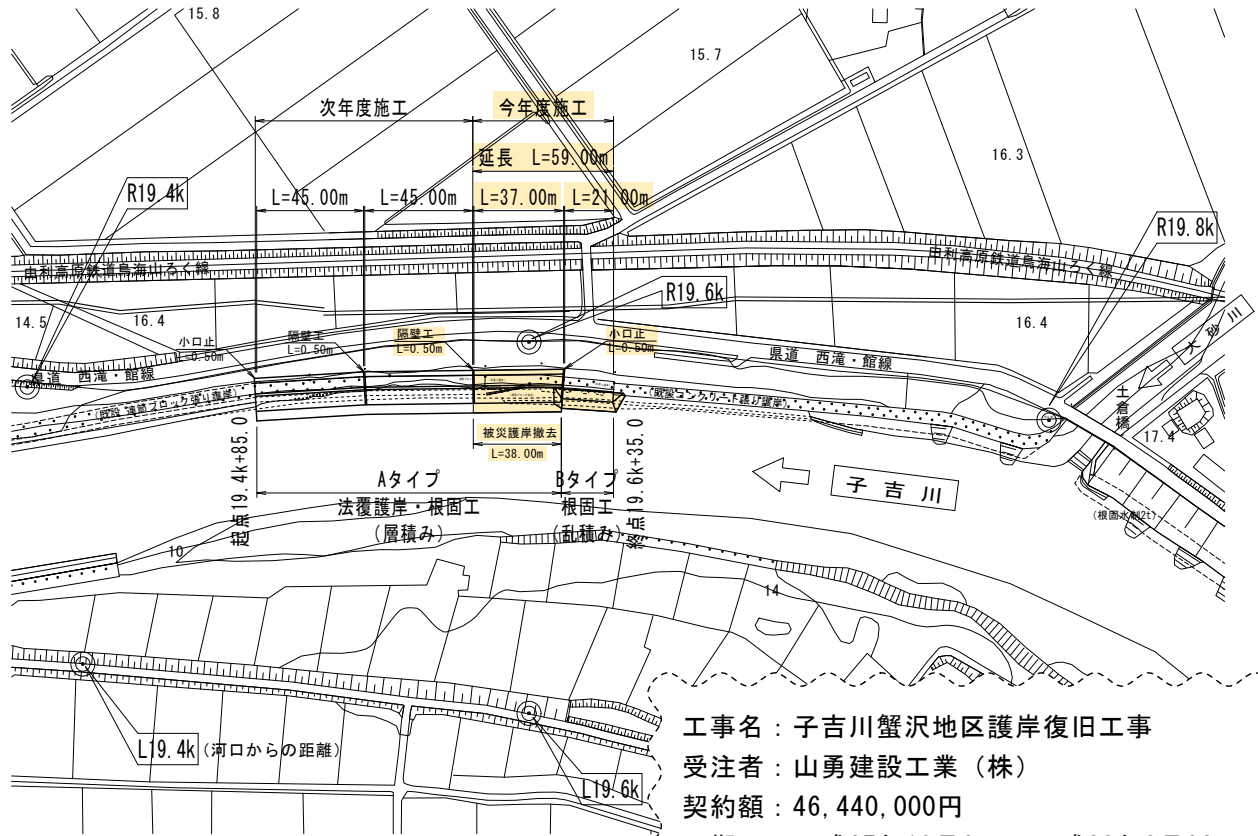

標準断面図

Aタイプ

法覆護岸・根固工 (層積み)

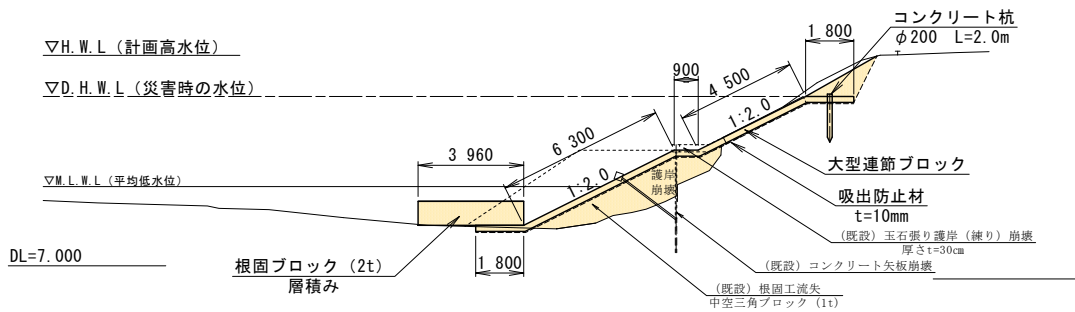

Bタイプ

根固工 (乱積み)

