



発行：釜石山田道路安全協議会  
代表：西松建設株式会社  
編集・監修：国土交通省 南三陸国道事務所  
建設監督官(釜石山田道路担当)  
発行日：平成26年 3月 1日

### (仮称)八雲第3トンネルが貫通しました

2月4日(火)、三陸沿岸道路「釜石山田道路」(延長23km)の(仮称)釜石中央IC～釜石両石IC間に位置する(仮称)八雲第3トンネル(149m)が貫通しました。同区間では、(仮称)八雲第2トンネル(839m)、(仮称)水海トンネル(445m)に続く3番目の貫通となります。(仮称)八雲第3トンネルは、昨年11月末から掘削を開始し、周辺地域の皆様のご理解・ご協力を賜りながら、約2ヶ月での貫通となりました。工事は順調に進んでおり、残る(仮称)八雲第1トンネル(635m)についても、間もなく貫通を迎える見通しとなっています。周辺地域の皆様には引き続きご迷惑をお掛け致しますが、震災復興のリーディングプロジェクトとして一日も早い供用を目指し、地域一体となって工事を進めて参りますので、今後とも工事へのご理解・ご協力をお願い致します。



掘削機械による貫通状況



貫通した(仮称)八雲第3トンネルの状況



(仮称)八雲第3トンネル(起点側)完成予想図

### 工事の紹介

#### 大沢第2橋下部工工事 (株)エム・テック

#### 工事概要

本工事は、三陸沿岸道路改築事業の一環として、大槌町吉里吉里～山田町船越地内において、(仮称)大沢第2橋(橋長210m)の下部工工事を行うものです。

工事場所：大槌町吉里吉里～山田町船越地内  
工期：平成25年11月2日～平成26年12月26日(予定)  
工事内容：掘削工 20,000m<sup>3</sup>、橋台工 2基、RC橋脚工 4基

【大沢第2橋 A1橋台断面図】

【大沢第2橋 P1橋脚正面図】

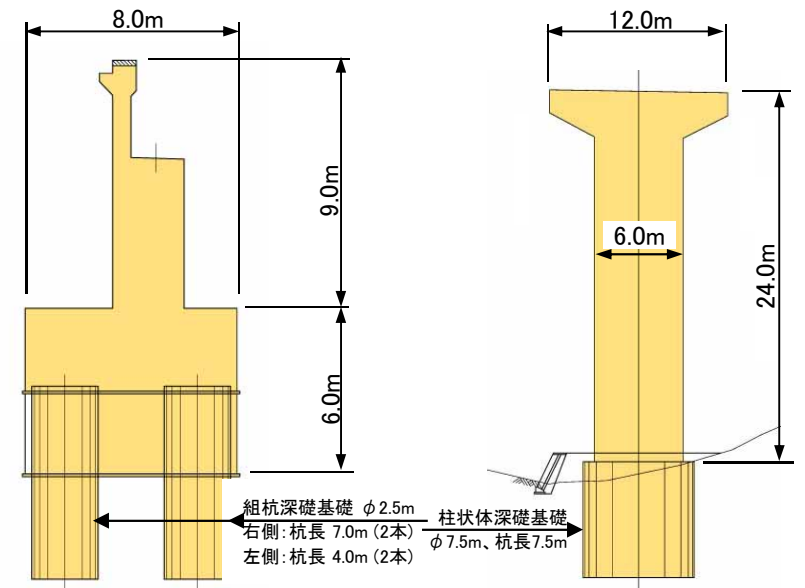
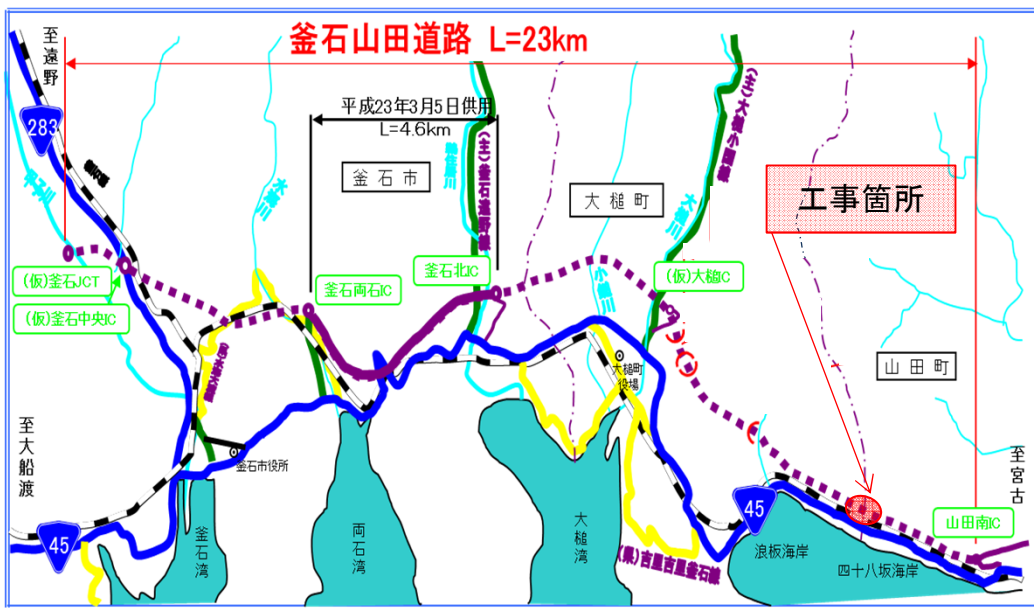

#### 現場担当より



おにし ひでゆき (現場代理人:大西 英之)

はじめまして、大沢第2橋下部工工事を担当しております(株)エム・テックの大西です。平成25年11月に本工事を受注し、平成26年3月より本格的に工事を開始します。土運搬や生コン打設等に伴う工事車両の通行により、近隣の皆様にはご迷惑をお掛けすることもございますが、復興道路工事へのご理解とご協力の程、宜しくお願いいたします。

ご意見・ご感想をお寄せ下さい。



国土交通省 東北地方整備局 南三陸国道事務所 建設監督官(釜石山田道路担当)  
〒026-0301 釜石市鶴住居町第7地割13-7 TEL:0193-29-1625  
FAX:0193-29-1645  
ホームページ URL: <http://www.thr.mlit.go.jp/minamisannriku/index.html>

